

# 4

## PULEGGIOTERAPIA

---

178 Sistema Archimede - Introduzione

---

179 Strutture fisse a due lati

---

180 Strutture autoportanti

---

182 Strutture a parete e a soffitto

---

184 Configurazioni

---

185 Fasce e supporti

---

186 Accessori

---

189 Sets di accessori

---

190 Ercolina & Poliercolina

---

192 Riabilitazione Intensa Continuativa

---

# Sistema Archimede

È un sistema di puleggio terapia aperto, che offre ampiezza di esercizi di diversa tipologia per rispondere alle esigenze del professionista e del paziente. In particolare si compone di strutture modulari, che si adattano alle esigenze operative e di spazio disponibile, di una serie d'imbracature per i diversi distretti corporei, e di ulteriori attrezzi che completano le dotazioni necessarie. Il sistema consente creatività nella definizione di specifici programmi di riabilitazione.



La struttura c.d. "a gabbia" illustrata qui sopra corrisponde all'esempio di configurazione n. 6 descritto in seguito in questa sezione.

La Puleggio Terapia, per la sua ampia versatilità, può essere utilizzata nell'adolescente e nell'anziano, sia in ambito preventivo che terapeutico.

## INDICAZIONI IN AMBITO PREVENTIVO:

- Permette la realizzazione di movimenti e posture, che mantengano nel soggetto un corretto equilibrio corporeo.
- Previene il danno derivante dalle attività asimmetriche nel lavoratore.
- Favorisce nell'adolescente una crescita armonica, proteggendolo dalle disarmonie conseguenti all'attività sportiva, ludica e di studio.

## INDICAZIONI IN AMBITO TERAPEUTICO:

- Favorisce la mobilità e la stabilità dell'articolazione dopo un trauma o in un contesto di patologia degenerativa.
- Migliora la prestazione muscolare e la mobilità fasciale e di conseguenza attiva il flusso vascolo-linfatico.
- Permette la realizzazione di posture riequilibranti le strutture capsulo-legamentose.
- Accelera il recupero della coordinazione e dell'equilibrio.



## 1) LE STRUTTURE

Il sistema delle strutture metalliche per puleggio terapia è modulare, ampio e flessibile, potendo rispondere alle diverse esigenze del professionista in funzione dello spazio disponibile e della tipologia di esercizi da sviluppare.

È possibile scegliere tra strutture fisse a parete o a soffitto, oppure indipendenti a due o più piani di supporto. Ogni stazione di lavoro proposta nella sua configurazione standard può essere, fin dal momento dell'acquisto o in un momento successivo, implementata con griglie laterali di diverso tipo, o elementi di rinforzo per aumentare il carico di lavoro in sicurezza.

Dei simboli iconografici assistono all'informazione di portata massima standard o aggiuntiva per le diverse strutture presentate. Altri elementi di base, da intendersi come opzioni o accessori, possono consentire ulteriori configurazioni rispetto a quelle standard presentate, ed alcuni esempi vengono riportati nelle pagine a seguire.

## 2) LE IMBRACATURE

Sono di varie misure e tipologie per applicazione ai diversi distretti corporei, ed in funzione di specifiche esigenze di lavoro. Questi strumenti rispondono a requisiti di facile igienizzazione, resistenza nel tempo e agevole applicazione.

## 3) GLI ALTRI ATTREZZI

Viene proposta una serie di ulteriori attrezzi da utilizzare insieme alle imbracature o in alternativa. Questi attrezzi sono stati concepiti per diversi circuiti ed esercizi e possono essere utilizzati dal professionista anche per realizzare programmi di lavoro personalizzati in funzione delle esigenze specifiche del paziente.

## 4) I LETTINI

I lettini della serie UniX sono indicati per un utilizzo autonomo o insieme alle strutture di seguito presentate. Questi lettini sono regolabili in altezza in modo elettrico o idraulico, ma durante tale regolazione non vi è traslazione dei segmenti. Possono essere configurati con o senza ruote di trasferimento, ed una serie di accessori è disponibile. In alternativa sono anche consigliabili i lettini della serie Synthesi, lettini per manipolazioni ed esercizi posturali. Si invita a consultare l'apposita sezione dei lettini Chinesport.



COORDINAZIONE E CONTROLLO SEGMENTARIO E GLOBALE DI TUTTO IL CORPO - "Il video mostra la fase di elevazione dell'arto destro trascinato dal peso ma controllato dalla modella, che riesce a stabilizzare tutte le altre parti del corpo permettendo un corretto allungamento o elasticizzazione della muscolatura posteriore dell'arto in elevazione, mentre l'arto sinistro resta appoggiato sul segmento articolato in modo da permettere un giusto grado di flessione dell'anca e del ginocchio, indispensabile per meglio controllare la stabilità del bacino durante il lavoro dinamico dell'esercizio." - Dott. Nedda Pellegrini

## AR11006 STRUTTURA 6

È una struttura a due piani di lavoro con applicazione a parete. Si compone di quattro elementi di tubolare in metallo di lunghezza cm 200, tre griglie. La superficie complessiva di lavoro lato superiore è di cm 190 x 93,3. È possibile implementare la struttura lato verticale applicando fino a n. 3 GRIGLIE STANDARD - codice AR11A01 oppure GRIGLIE AD INSERIMENTO RAPIDO - codice AR11A02. Inoltre è possibile anche incrementare la portata fino a kg 200 con l'applicazione di n. 1 SET DI RINFORZO GRIGLIE - codice AR11A04. Per ulteriori dettagli si rinvia alle "Opzioni di configurazione" presentate in seguito.

Dimensioni: cm 237 x 103,5 x h 227,5; Peso: kg 57

### ESEMPIO DI CONFIGURAZIONE N. 2

La struttura ad L rappresentata si compone dei seguenti elementi:

- n. 1 pezzo AR11006 - STRUTTURA 6
- n. 2 pezzi AR11A01 - GRIGLIA STANDARD

Questo tipo di struttura è consigliata nel caso in cui lo spazio operativo disponibile è limitato e si ricerca, quindi, una ottimizzazione dello stesso. In caso di ordine d'acquisto per questo tipo di configurazione riportare i codici e le quantità sopra indicati.



Esempio di configurazione n. 2

## AR11007 STRUTTURA 7

È una struttura a due piani di lavoro con applicazione a parete. Si compone di sei elementi di tubolare in metallo di lunghezza cm 200, sei griglie. La superficie complessiva di lavoro lato superiore è di cm 190 x 206,6. È possibile implementare la struttura lato verticale applicando fino a n. 6 GRIGLIE STANDARD - codice AR11A01 oppure GRIGLIE AD INSERIMENTO RAPIDO - codice AR11A02. Inoltre è possibile anche incrementare la portata fino a kg 300 con l'applicazione di n. 2 SET DI RINFORZO GRIGLIE - codice AR11A04. Per ulteriori dettagli si rinvia alle "Opzioni di configurazione" presentate in seguito.

Dimensioni: cm 237 x 202 x h 227,5; Peso: kg 94

### ESEMPIO DI CONFIGURAZIONE N. 3

La soluzione in questo caso proposta si compone delle seguenti strutture principali e griglie standard aggiuntive rispetto alle dotazioni di base:

- n. 1 pezzo AR11006 - STRUTTURA 6
- n. 2 pezzi AR11002 - STRUTTURA 2
- n. 7 pezzi AR11A01 - GRIGLIA STANDARD

Questo tipo di struttura è pure consigliata nel caso di una ricerca di ottimizzazione dello spazio disponibile come nell'esempio di configurazione n. 2. In particolare si ottiene un risultato molto simile alla struttura c.d. "a gabbia", ovvero con quattro piani di lavoro chiusi sfruttando due pareti ad angolo. In caso di ordine d'acquisto per questo tipo di configurazione riportare i codici e le quantità sopra indicati.



Esempio di configurazione n. 3

# Strutture autoportanti

## AR11013.W ? GUTHRIE & SMITH AR

Struttura indipendente ed autoportante con lettino integrato. Il lettino è a due sezioni di larghezza cm 68, altezza da terra cm 78 e testata regolabile in positivo fino a 45°. La struttura si compone di sei elementi di tubolare in metallo di lunghezza cm 200 e tre griglie.

Dimensioni: cm 237 x 103,5 x h 227,5; Peso: kg 120; Carico in sicurezza kg 200.



## AR11008 STRUTTURA 8

È una struttura a tre piani di lavoro, indipendente ed autoportante. Si compone di sei elementi di tubolare in metallo di lunghezza cm 200, tre griglie. La superficie complessiva di lavoro lato superiore è di cm 190 x 93,3.

È possibile implementare la struttura lato verticale applicando fino a n. 6 GRIGLIE STANDARD - codice AR11A01 oppure GRIGLIE AD INSERIMENTO RAPIDO - codice AR11A02. Inoltre è possibile anche incrementare la portata fino a kg 200 con l'applicazione di n. 1 SET DI RINFORZO GRIGLIE - codice AR11A04. Per ulteriori dettagli si rinvia alle "Opzioni di configurazione" presentate in seguito.

Dimensioni: cm 237 x 103,5 x h 227,5; Peso: kg 77



## AR11009 STRUTTURA 9

È una struttura a tre piani di lavoro, indipendente ed autoportante. Si compone di nove elementi di tubolare in metallo di lunghezza cm 200, sei griglie. La superficie complessiva di lavoro lato superiore è di cm 190 x 206,6.

È possibile implementare la struttura lato verticale applicando fino a n. 12 GRIGLIE STANDARD - codice AR11A01 oppure GRIGLIE AD INSERIMENTO RAPIDO - codice AR11A02. Inoltre è possibile anche incrementare la portata fino a kg 300 con l'applicazione di n. 2 SET DI RINFORZO GRIGLIE - codice AR11A04. Per ulteriori dettagli si rinvia alle "Opzioni di configurazione" presentate in seguito.

Dimensioni: cm 237 x 202 x h 227,5; Peso: kg 125



## AC0097.W ? LETTINO AD ALTEZZA FISSA

Letto a due sezioni da applicare ad una struttura autoportante tipo modello AR11008, AR11009, AR11010. Il letto viene fissato ad un'altezza di cm 78, le due sezioni hanno larghezza standard di cm 68, e la testata è regolabile in positivo fino a 45°. Il modulo può essere acquistato anche successivamente e viene fornito della ferramenta necessaria. Il colore di tappezzeria è a scelta tra le possibili opzioni qui di seguito riportate. Ricordarsi di aggiungere sempre il codice identificativo del colore di tappezzeria al codice del modulo in caso di ordine. Carico in sicurezza kg 200.



**? SCELTA COLORE TAPPEZZERIA** - È importante indicare sempre il codice di tappezzeria insieme all'articolo prescelto quando è prevista questa opzione.



## AR11010 STRUTTURA 10

È una struttura a quattro piani di lavoro, indipendente ed autoportante. Si compone di dodici elementi tubolari di lunghezza cm 200, sei griglie. La superficie complessiva di lavoro lato superiore è di cm 190 x 206,6.

È possibile implementare la struttura lati verticali applicando fino a n. 18 GRIGLIE STANDARD - codice AR11A01 oppure GRIGLIE AD INSERIMENTO RAPIDO - codice AR11A02.

Inoltre è possibile anche incrementare la portata fino a kg 300 con l'applicazione di n. 2 SET DI RINFORZO GRIGLIE - codice AR11A04. La portata dichiarata è subordinata ad una ripartizione del carico sulle griglie superiori. Per ulteriori dettagli si rinvia alle "Opzioni di configurazione" presentate in seguito. Dimensioni: cm 237 x 209,5 x h 227,5; Peso: kg 158



### ESEMPIO DI CONFIGURAZIONE N. 4

La struttura rappresentata qui accanto è quella più articolata ed universalmente riconosciuta come c.d. "STRUTTURA A GABBIA", ovvero composta da tre lati ed il piano superiore. In questo esempio di configurazione prevede anche due set di elementi rinforzo superiore per aumentare il carico di lavoro in sicurezza fino a kg 300. Si compone, quindi, dei seguenti elementi strutturali e aggiuntivi:

- n. 1 pezzo AR11010 - STRUTTURA 10
- n. 18 pezzi AR11A01 - GRIGLIA STANDARD
- n. 2 pezzi AR11A04 - SET DI RINFORZO GRIGLIE

In questo caso la struttura è configurata con un numero di griglie standard a chiusura completa dei tre lati verticali, ma è possibile optare anche per una chiusura parziale riducendo semplicemente il numero di griglie aggiuntive da ordinare. Si tenga presente anche la possibilità di utilizzo di griglie ad inserimento/rimozione rapida in alternativa.



Esempio di configurazione n. 4

# Strutture a parete e soffitto



## AR11001 STRUTTURA 1

È una struttura di ridotte dimensioni per applicazione a parete in senso orizzontale o verticale.

Si compone di due tubolari in metallo di lunghezza cm 70, ed una griglia in acciaio delle dimensioni di cm 93,3 x 60,5 x h 7,1.

Dimensioni: cm 103,5 x 71 x h 7,5; Peso: kg 9



## AR11002 STRUTTURA 2

È una struttura per applicazione a parete in senso orizzontale o verticale. Si compone di due tubolari in metallo di lunghezza cm 200, ed una griglia delle dimensioni di cm 93,3 x 60,5 x h 7,1. È possibile implementare la struttura applicando due griglie "standard" - codice AR11A01 oppure - codice AR11A02. Per ulteriori dettagli si rinvia alle "Opzioni di configurazione" presentate in seguito.

Dimensioni: cm 201 x 103,5 x h 7,5; Peso: kg 19



## AR11003 STRUTTURA 3

È una struttura di ridotte dimensioni per applicazione a parete a sbalzo. Si compone di due elementi laterali in metallo ed una griglia in acciaio delle dimensioni di cm 93,3 x 60,5 x h 7,1.

Dimensioni: cm 103,5 x 75,5 x h 44; Peso: kg 12

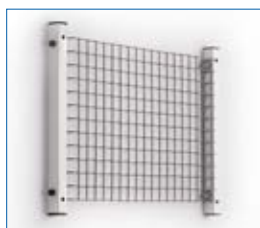

Nota: È possibile applicare la STRUTTURA 1 a parete sia in senso orizzontale che verticale all'altezza desiderata.



### ESEMPIO DI CONFIGURAZIONE N. 1

La struttura qui accanto rappresentata si compone dei seguenti elementi:

- n. 1 pezzo AR11002 - STRUTTURA 2
- n. 2 pezzi AR11A01 - GRIGLIA STANDARD

Nota: In caso di ordine d'acquisto per questo tipo di configurazione riportare i codici e le quantità sopra indicati.

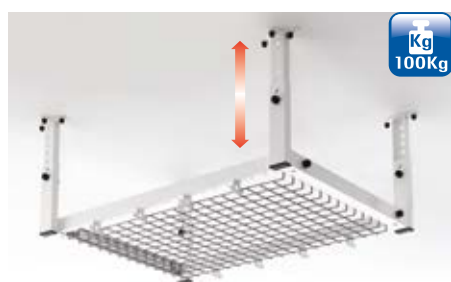

## AR11004 STRUTTURA 4 H

È una struttura di ridotte dimensioni per applicazione a soffitto. Si compone di una STRUTTURA 1 - codice AR11001 con due elementi di traversa per rinforzo e quattro supporti angolari regolabili. Dimensioni cm 93,3 x 60,5 x h 7,1. La struttura è indicata per soffitti di altezza superiore a cm 274.

Dimensioni: cm 113 x 84,5 x h 58-102; Peso: kg 31

## AR11011 STRUTTURA 4 L

La struttura è simile al codice AR11004, ma è indicata per soffitti di altezza compresa tra cm 250 e 270.

Dimensioni: cm 113 x 84,5 x h 30-50; Peso: kg 26



## AR11005 STRUTTURA 5 H

È una struttura per applicazione a soffitto. Si compone di una STRUTTURA 2 - codice AR11002 con due griglie aggiuntive, due elementi finali di traversa per rinforzo e quattro supporti angolari regolabili. La struttura è indicata per soffitti di altezza superiore a cm 274. Dimensioni: cm 113 x 214,5 x h 58-102; Peso: kg 51

## AR11012 STRUTTURA 5 L

La struttura è simile al codice AR11005, ma è indicata per soffitti di altezza compresa tra cm 250 e 270.

Dimensioni: cm 113 x 214,5 x h 30-50; Peso: kg 46

## AR11A01 GRIGLIA STANDARD

La griglia è realizzata con rete in tondino di acciaio ad alta resistenza di diametro 5 mm, con rivestimento plastificato antigraffio e maglia da 5 x 5 cm. È applicabile agevolmente a qualsiasi struttura configurata mediante specifica ferramenta in dotazione. Per un'indicazione sul numero di griglie che possono essere aggiunte ad ogni tipo struttura si rinvia alla specifica presentazione in questa sezione di catalogo. Dimensioni: cm 93,3 x 60,5 x h 7,1; Peso: kg 5



4



Esercizio di Puleggio Terapia in posizione supina su lettino posturale MI.TO. e con pallone abbinato. Richiede la partecipazione totale del soggetto.



## AR11A02 GRIGLIA A INSERIMENTO RAPIDO

Questa griglia ha le stesse caratteristiche dell'articolo codice AR11A01 ad eccezione del sistema di applicazione della griglia alla struttura, che non richiede nessun attrezzo per il fissaggio. È fornita con quattro perni speciali in acciaio Inox per inserimento e/o rimozione rapida. È applicabile solo sui lati verticali della struttura prescelta, in alternativa o congiuntamente ad altre griglie di tipo standard. Dimensioni: cm 93,3 x 60,5 x h 7,1; Peso: kg 5



PULEGGIO TERAPIA



GRIGLIA A INSERIMENTO RAPIDO AR11A02 - Nel video viene mostrato come si può agevolmente cambiare la posizione della griglia lungo i lati verticali delle strutture di Puleggioterapia ARCHIMEDE mediante perni speciali in dotazione.



# Configurazioni

## AR11A04 SET DI RINFORZO GRIGLIE

È un insieme di quattro elementi che vengono applicati alla struttura sul piano orizzontale superiore allo scopo di consentire l'esecuzione di esercizi, ed un utilizzo più in generale, con carichi di lavoro in sicurezza superiori allo standard dichiarato.

Qualora il professionista abbia questa esigenza può richiedere, al momento dell'ordine o in un momento successivo, uno o due di questi set di rinforzo a seconda che la struttura sia singola o doppia. Il gruppo di elementi viene fornito insieme a specifica ferramenta per applicazione alla struttura principale. Si rinvia alla presentazione delle varie configurazioni di struttura in questa sezione di catalogo.

Dimensioni: cm 98,3 x 7 x h 9; Peso: kg 2,4



## AR11A06 BARRA LUNGA 200

Questo elemento tubolare in metallo di lunghezza cm 200 è universale, cioè viene utilizzato come elemento di base in molte delle strutture presentate, sia fisse che autoportanti. Esso può essere ordinato anche separatamente per implementare o creare altre strutture come nell'esempio di configurazione n. 5. In particolare sono necessari due pezzi di questo elemento strutturale per l'applicazione di una griglia, ed è predisposto per l'utilizzo insieme ad un massimo di tre griglie. In alternativa una stessa griglia di tipo fisso o ad inserimento rapido può essere agevolmente riposizionata in tre differenti posizioni predeterminate, in funzione dell'esercizio da eseguire o della specifica esigenza dell'utente.

Dimensioni: cm 201 x 5 x 5 cm; Peso: kg 7

## AR11A18 SET DI CONGIUNZIONE 2

Si compone di due elementi di collegamento angolare a 90° da utilizzare necessariamente con una STRUTTURA 2 – rif. codice AR11002, ed eventuali griglie aggiuntive di tipo standard o ad inserimento rapido – rif. codici AR11A01 oppure AR11A02 (fino ad un massimo di tre griglie). Questa composizione consente di realizzare un piano di lavoro verticale aggiuntivo per la STRUTTURA 8 oppure per la STRUTTURA 9, **offrendo anche un'ulteriore stabilizzazione della struttura principale** a cui è applicata. Il piano di lavoro laterale aggiuntivo può avere, quindi, dimensioni da un minimo di cm 93,3 x 60,5 (con una griglia) ad un massimo di cm 190 x 93,3 (con tre griglie). Merita sottolineare, infine, che tale "set di congiunzione" insieme agli elementi sopra richiamati, se applicato alla STRUTTURA 9, offre anche un'alternativa alla c.d. "struttura a gabbia" identificata in precedenza come STRUTTURA 10. (Si veda esempio di configurazione n. 6)

Dimensioni: cm 124 x 22,3 x 47 cm; Peso: kg 2,3

**Nota: Il set può essere ordinato al momento dell'acquisto della struttura principale o in un momento successivo insieme agli altri componenti.**

## AR11A19 TRAVERSA

Questo elemento di traversa laterale può essere applicato sul lato verticale di una struttura standard con almeno due piani di lavoro – vedi STRUTTURA 6 – 7 – 8 – 9 – 10. Questa configurazione è alternativa all'utilizzo di una griglia, aumenta la rigidità della struttura stessa lato corto, e può essere utilizzata per l'appoggio di fasce ed imbracature. Dimensione: cm 102,5 x 5 x h 2,5; Peso: kg 2,2

Esempio di utilizzo di elastici per esercizio di rinforzo degli adduttori. Il circuito è costruito con una puleggia standard - codice 07950 ed impiego anche di una Cavigliera 2 - codice AC0576.







## AC0055 FASCIA SMALL

Fascia imbottita e rivestita in similpelle nera con anelli cromati alle estremità di diametro 35 mm, confortevole e facilmente igienizzabile, per supporto arti inferiori/superiori. (pezzo singolo)

Dimensioni: cm 44 x 12 x 1,5; Peso: gr 120



## AC0296 FASCIA EXTRA LARGE

Come art. AC0055

Dimensioni: cm 110 x 24 x 1,5; Peso: gr 330



## AC0059 CAVIGLIERA 1

Fascia imbottita e rivestita in similpelle nera con anello cromato, viene bloccata con fascia regolabile con velcro ad alta resistenza, confortevole e facilmente igienizzabile (pezzo singolo)

Dimensioni: cm 26 x 9 x 1,5 (chiusa)

## AC0056 FASCIA MEDIUM

Come art. AC0055

Dimensioni: cm 69 x 12 x 1,5; Peso: gr 170



## AC0295 FASCIA LARGE

Come art. AC0055

Dimensioni: cm 92 x 12 x 1,5; Peso: gr 200



## AC0060 CINTURINO

Come art. AC0059 (per polso)

Dimensioni: cm 23 x 7 x 1,5 (chiusa)

## AC0297 FASCIA CERVICALE

Fascia consigliata per supporto e sospensione della testa, ed esercizi di trazione. Gli anelli cromati alle estremità sono di diametro 35 mm. (pezzo singolo)

Dimensioni: Lunghezza cm 74 x 10 x 1,5; Peso: gr 140



## AC0300 SCARPETTE

Scarpette imbottite con appoggio semirigido plantare con tre punti di presa, inferiore, posteriore e frontale/superiore, adattabili comodamente alla conformazione del piede di qualsiasi utente. Gli anelli cromati sono di diametro 20 mm. Sono previste tre chiusure/regolazioni con velcro. (a coppia)

Dimensioni: cm 55 x 35 x 1,5; Peso: gr 900



## AC0303 SUPPORTO CILINDRO PICCOLO

Supporto semirigido con rivestimento in similpelle antibatterico e antiacaro, sfoderabile e facilmente igienizzabile. Viene fornito con cinghia interna completa di due anelli cromati per aggancio di diametro 20 mm. Consigliabile per supporto al ginocchio in sospensione, oppure a livello cervicale. (pezzo singolo)

Dimensioni: ø cm 10 x lunghezza cm 36; Peso: gr 700



## AC0304 SUPPORTO CILINDRO GRANDE

Supporto semirigido con rivestimento in similpelle antibatterico e antiacaro, sfoderabile e facilmente igienizzabile. Alle estremità sono presenti due anelli stampati in corpo unico con il supporto per l'aggancio manuale alla corda. Consigliabile per mobilizzazione del rachide dorsale. (pezzo singolo)

Dimensioni: ø cm 15 x lunghezza cm 64; Peso: kg 1,2



## AC0577 FASCIA OVALE

Fascia imbottita e rivestita in similpelle con 4 anelli, confortevole e facilmente igienizzabile. Particolarmente adatta al sostegno del tratto cervicale. Può essere utilizzata anche come cavigliera o per sospensione arti. (pezzo singolo)

Dimensioni: cm 50 x 23 x 1,5



## AC0576 CAVIGLIERA 2

Fascia imbottita e rivestita in similpelle nera con 2 anelli cromati, viene bloccata con fascia a velcro. (pezzo singolo) Dimensioni: cm 31 x 29 x 2 (chiusa)

**Nota: È possibile ordinare un SET DI FASCE - codice AC0325 come sopra illustrate.**



## 07930 MANIGLIA 1

Maniglia in materiale plastico, con anello aperto in metallo cromato per un aggancio rapido. Utilizzabile durante esercizi di sospensione o di rinforzo (pezzo singolo).  
Dimensioni: cm 18 x 14 x 4; Peso: gr 170



## AC0298 MANIGLIA 2

Maniglia con presa in gomma antiscivolamento di diametro 30 mm, con anello cromato per aggancio di diametro 35 mm. Utilizzabile durante esercizi di sospensione o di rinforzo (pezzo singolo).  
Dimensioni: cm 22 x 16 x  $\varnothing$  3; Peso: gr 100



## AC0299 FASCIA MANO-POLSO CAVIGLIERA

Fascia indicata per utilizzo durante esercizi vari di rinforzo o sospensione ed anche con funzione di cavigliera. Termina con un anello cromato per aggancio di diametro 35 mm (pezzo singolo).  
Dimensioni: cm 33 x 5 x 1,5; Peso: gr 50



## 07970 MANIGLIA 3

Maniglia in materiale plastico e struttura in metallo cromato con 5 anelli per aggancio di diametro 30 mm. Utilizzabile come maniglia di sostegno con la possibilità di variare la stabilità dell'utente, aumentando o riducendo i punti di fissaggio (pezzo singolo).  
Dimensioni: cm 21 x 19 x  $\varnothing$  3; Peso: gr 370



## 07950 PULEGGIA STANDARD

Elemento di base da utilizzare con un moschettone codice AC0094 per la configurazione dei vari esercizi. La puleggia è girevole e può essere, quindi, utilizzata in tutte le direzioni (pezzo singolo).  
Dimensioni: cm 10 x 5 x 2,5; Peso: gr 84



## AC0294 PULEGGIA PLUS

Elemento di base con moschettone incluso e possibilità di orientamento. Inoltre questo dispositivo consente di risparmiare tempo nelle operazioni pratiche di configurazione dell'esercizio a cura del terapeuta, poiché è possibile sfilare la corda in uso senza dover rimuovere l'attrezzo agganciato alla stessa (pezzo singolo).  
Dimensioni: cm 15,5 x 6 x 4; Peso: gr 105



## AC0293 STROZZA CORDA

Elemento utile per regolare la lunghezza della corda, opportunamente attrezzata, in funzione dell'esercizio da eseguire; la regolazione a cura del terapeuta avviene in maniera semplice e veloce senza necessità di annodare manualmente la corda su diverse posizioni (pezzo singolo).  
Dimensioni: cm 9 x 4 x 2; Peso: gr 45



## AC0301 DISTANZIATORE

È un elemento metallico con rivestimento plastificato applicabile ad una griglia in posizione verticale. Consente di distanziare la puleggia dalla griglia stessa durante lo scorrimento, e ciò evita il contatto e lo sfregamento tra la corda e la struttura mentre l'utente è in fase di lavoro (pezzo singolo).  
Dimensioni: cm 11 x 7 x h 6,5; Peso: gr 300



**Nota: È possibile ordinare un SET DI MANIGLIE - codice AC0326 come sopra illustrate.**



## ELASTICI

Tubo elastico (consigliato) di resistenza media e disponibile in due lunghezze diverse. Non è in lattice ed è inodore. Disponibile anche tubo di diversa resistenza, cinque livelli. Viene offerto a confezione.



**31220** REP CORD L3 - 7,6 M  
**31300** REP CORD L3 - 30,5 M



## AC0292 MORSETTI PER ELASTICO

Questo dispositivo consente di fissare correttamente l'elastico ai moschettoni oppure direttamente all'anello di aggancio degli attrezzi, con risparmio di tempo nell'allestimento dell'esercizio a cura del terapeuta. (due pezzi).  
Dimensioni: cm 3 x 3,5 x 2; Peso: gr 20



## 07920 GANCIO AD S

Elemento di base multiuso, utilizzabile per configurazione di esercizi con attrezzi che non richiedono un anello d'aggancio chiuso; può essere impiegato anche per aggancio diretto alla griglia. (pezzo singolo). Dimensioni: cm 5 x 2,5 x ø 0,5  
Peso: gr 15

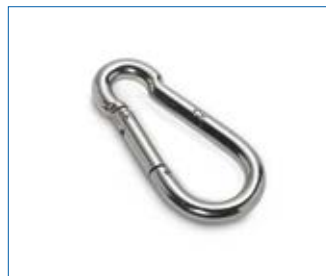

## AC0094 MOSCHETTONE

Elemento di base multiuso, garantisce l'aggancio in sicurezza (senza possibilità di distacco accidentale) tra la griglia/struttura ed i diversi attrezzi. Viene utilizzato ad esempio insieme con la PULEGGIA STANDARD - rif. codice 07950 per l'aggancio diretto di quest'ultima alla griglia, oppure con una fascia. Dimensioni: cm 7 x 3,5 x ø 0,7  
Peso: gr 25



## SACCHETTI TRAZIONI

I sacchetti sono rivestiti in similpelle ed hanno un anello di aggancio di diametro 35 mm. Sono disponibili in sei pesi diversi. Vengono offerti a pezzo singolo.

- 08035** - SACCHETTO 0,5 KG
- 08045** - SACCHETTO 1 KG
- 08055** - SACCHETTO 2 KG
- 08065** - SACCHETTO 3 KG
- 08075** - SACCHETTO 4 KG
- 08085** - SACCHETTO 5 KG



## 07980 CORDA AL METRO

Cordicella in nylon. Vendita al metro.

## 07981 CORDA SET 30 M

Elemento di base, corda di lunghezza mt 30 in nylon.



COORDINAZIONE - DOPPIA SOSPENSIONE:

*"Si possono alternare movimenti oscillatori di piccola ampiezza alternando il capo e le gambe. Si ottiene l'effetto liberatorio e mobilizzante di tutto il rachide."* -  
Estratto dal Corso di Base,  
Dott. Nedda Pellegrini



## I CIRCUITI DI PULEGGIO TERAPIA

È possibile ordinare un set di 30 metri di corda specifica come dotazione di base per la predisposizione di vari circuiti di lavoro, oppure il numero di metri di preferenza. I codici relativi sono qui di seguito riportati. Possono essere realizzati dei circuiti anche con gli elastici.

Nota: È possibile ordinare un SET DI ATTREZZI VARI - codice AC0327 come sopra illustrate.



## AC0323 ARCHETTO

Struttura di metallo con tre anelli di aggancio di diametro cm 1,2 per eventuale utilizzo con altri attrezzi mediante impiego di moschettoni (rif. codice AC0094). Si veda esempi in foto presentati in precedenza in questa sezione. Dimensioni: cm 35 x 7 x 0,5  
Peso: gr 135



## 09420 MENTONIERA CON BILANCINO

Supporto per contenimento della testa durante l'esecuzione di una trazione cervicale, rinforzato e con chiusure in velcro. È fornito in dotazione con archetto metallico rif. cod. AC0323. Dimensioni: cm 35 x 7 x 0,5  
Peso: gr 250



## IMBRACATURE PELVICHE

Imbracature imbottite di diversa misura con rivestimento in similpelle e fascia di chiusura in velcro. Dispongono anche di cinghia con fibbia metallica regolabile per collegamento ad una corda multiuso. Consigliata per esercizi di autotrazione lombare. Viene offerta a pezzo singolo.



## AC0321 IMBRACATURA PELVICA SMALL

Dimensioni: cm 112 x 32 x 1,5. Peso: gr 460

## AC0320 IMBRACATURA PELVICA - LARGE

Dimensioni: cm 136 x 33 x 1,5. Peso: gr 560



## AC0302 BARRA PER ESERCIZI

Barra in tubolare di metallo verniciato con 3 anelli per l'aggancio tramite moschettone (rif. codice AC0094) ad una corda e ad altri attrezzi, a seconda dell'esercizio impostato dal terapeuta. Gli anelli di aggancio possono essere spostati sulla barra in altre tre posizioni. (pezzo singolo);  
Dimensioni: cm 111 x 11,5 x 4; Peso: kg 2

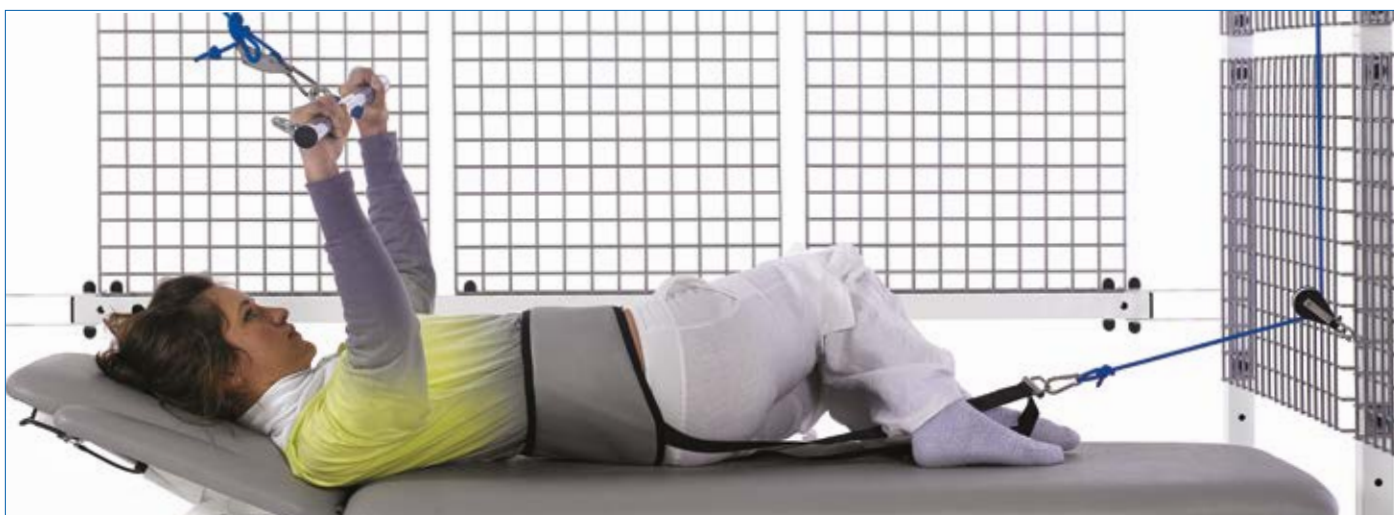



La Chinesport consiglia come dotazione di base per una stazione di lavoro in puleggio terapia i seguenti articoli per tipo e quantità, suddivisi in gruppi omogenei:

## AC0325 SET FASCE

Insieme di n. 11 fasce come di seguito in elenco: n. 5 pz AC0055, n. 2 pz AC0056, n. 1 pz AC0295, n. 1 pz AC0296, n. 1 pz AC0297, n. 1 pz AC0300,

## AC0326 SET MANIGLIE

Insieme di n. 6 maniglie di diverso tipo per esercizi ed applicazioni varie. In particolare il set si compone di n. 2 pz AC0298, n. 2 pz AC0299, n. 1 pz 07970 e n. 1 pz 07930.

## AC0327 SET ATTREZZI VARI

Insieme di n. 9 tipi di oggetti nelle quantità seguenti: n. 8 pz 07950, n. 1 pz AC0294, n. 4 pz AC0293, n. 1 pz AC0301, n. 1 pz 07981, n. 1 pz 31220, n. 2 pz AC0292, n. 10 pz 07920, n. 10 pz AC0094.

## AC0077 SET PESI-SACCHETTI

Insieme di n. 6 sacchetti di peso diverso con anello cromato di aggancio diametro mm 35. I pesi sono di kg 0,5-1-2-3-4-5.

## AC0328 SET GENERALE

Si compone di un n. 1 pz per ogni gruppo di oggetti disponibili, ovvero le fasce, le maniglie, i pesi, e gli altri attrezzi necessari per impostare i vari esercizi.



## 07955 CARRELLO PULICAR

Carrello in acciaio verniciato a due ripiani e con bordi. Dispone di maniglia e ruote piroettanti per trasferimento. Una mensola con tre perni consente l'aggancio di sacchetti. Dimensioni cm 65 x 45 x 95 h



# Ercolina & Poliercolina



## 07405 ERCOLINA SINGLE

Dispositivo per l'esecuzione di esercizi di rinforzo contro resistenza per arti superiori ed inferiori. Sono possibili esercizi in tutte le direzioni, in postura eretta o seduta, e con carichi variabili limitati ed applicati mediante impiego di pesi. Inoltre è possibile regolare e bloccare la puleggia in qualunque posizione intermedia lungo tutta l'altezza della struttura fino a 220 cm. E' in dotazione un manuale di esercizi con una proposta d'esecuzione in diverse modalità: in postura eretta oppure seduta, o in modalità alternativa con vari accessori. La regolazione avviene in maniera agevole senza impiego di attrezzi e per scorrimento su un'asta cromata. La struttura è in acciaio verniciato ed è destinata ad impiego con applicazione a parete. Viene fornita con un gruppo di 10 pesi da kg 1 ciascuno ed un peso da 0,5 kg. Ferramenta in dotazione.

Dimensioni: cm 20 x 33 x h 220; Peso: kg 12

Nota: È possibile eseguire esercizi per gli arti inferiori ordinando gli accessori AC0094 - MOSCHETTONE e AC0059 - CAVIGLIERA 1.

## 07415 POLIERCOLINA

Dispositivo per l'esecuzione di esercizi di rinforzo contro resistenza per arti superiori ed inferiori. Sono possibili esercizi in tutte le direzioni, in postura eretta o seduta, e con carichi variabili limitati ed applicati mediante impiego di pesi. In particolare è possibile una richiesta di lavoro all'utente con entrambi gli arti superiori durante l'esecuzione di esercizi specifici. Inoltre è possibile regolare e bloccare le pulegge in qualunque posizione intermedia lungo tutta l'altezza della struttura fino a 220 cm E' in dotazione un manuale di esercizi con una proposta d'esecuzione in diverse modalità: in postura eretta oppure seduta, o in modalità alternativa con vari accessori (si veda esempio di esercizio riportato nella pagina accanto). La regolazione avviene in maniera agevole senza impiego di attrezzi e per scorrimento su aste cromate. Una spalliera a corredo offre ulteriori possibilità di esercizi. La struttura è in acciaio verniciato ed è destinata ad impiego con applicazione a parete. Viene fornita con un gruppo di 20 pesi da kg 1 ciascuno e 2 pesi da 0,5 kg. Ferramenta in dotazione. Dimensione: cm 122 x 33 x h 220; Peso: kg 74



## AC0302 BARRA PER ESERCIZI

Barra in tubolare di metallo verniciato con 3 anelli per l'aggancio tramite moschettone (rif. codice AC0094) ad una corda e ad altri attrezzi, a seconda dell'esercizio impostato dal terapista. Gli anelli di aggancio possono essere spostati sulla barra in altre tre posizioni. Consigliato per esercizi di autotrazione lombare. (pezzo singolo); Dimensione: cm 111 x 11,5 x 4; Peso: Kg 2

## ACCESSORI

### Esercizi per gli arti superiori

- AC0094 MOSCHETTONE
- AC0298 MANIGLIA 2
- AC0299 FASCIA MANO - CAVIGLIERA
- AC0060 CINTURINO
- AC0302 BARRA PER ESERCIZI

### Esercizi per gli arti inferiori

- AC0094 MOSCHETTONE
- AC0059 CAVIGLIERA 1

### Esercizi da seduti

- 04820 PANCHETTA
- 04840 PANCHETTA GINNY
- 04850 PANCHETTA PIVETTA
- 04720 PANCA ADDOMINALE (Solo 07415)



**04820 PANCHETTA**  
In acciaio verniciato, piano imbottito e rivestimento in similpelle.  
Dimensioni: 60 x 30 x h 42 cm



**04840 PANCHETTA GINNY**  
In acciaio verniciato, piano imbottito e rivestimento in similpelle.  
Lo schienale è regolabile.  
Dimensioni: cm 120 x 30 x h 42



**04850 PANCHETTA PIVETTA**  
In acciaio verniciato, piano imbottito e rivestimento in similpelle.  
Dimensioni: 128 x 28/23 x h 42 cm



**04720 PANCA ADDOMINALE**  
In acciaio verniciato, piano imbottito e rivestimento in similpelle. Il dispositivo ferma piedi è regolabile, ed un cuscino cervicale è in dotazione. Dimensioni: cm 196 x 32 x h 32



**AC0298 MANIGLIA 2**  
Maniglia con presa in gomma antiscivolo di diametro 30 mm, con anello cromato per aggancio di diametro 35 mm. È Utilizzabile solo con accessorio AC0094 – MOSCHETTONE. (pezzo singolo) Dimensioni: cm 22 x 16 x ø 3  
Peso: gr 100



**AC0299 FASCIA MANO-POLSO CAVIGLIERA**  
Fascia indicata per utilizzo con arti superiori o con funzione di cavigliera, termina con un anello cromato per aggancio di diametro 35 mm. (pezzo singolo)  
Dimensioni: cm 33 x 5 x 1,5; Peso: gr 50



**AC0059 CAVIGLIERA 1**  
Fascia imbottita e rivestita in similpelle nera con anello cromato, confortevole e facilmente igienizzabile (pezzo singolo) Dimensioni: cm 26 x 9 x 1,5 (chiusa)



**AC0060 CINTURINO**  
Fascia imbottita e rivestita in similpelle nera con anello cromato, viene bloccata con fascia regolabile con velcro ad alta resistenza, confortevole e facilmente igienizzabile. (pezzo singolo)  
Dimensioni: cm 23 x 7 x 1,5 (chiusa)



**AC0094 MOSCHETTONE**  
Elemento di base multiuso, garantisce l'aggancio in sicurezza per diversi attrezzi senza possibilità di distacco accidentale.  
Dimensioni: 7 x 3,5 x ø 0,7 cm; Peso: gr 25



E' in dotazione un manuale di esercizi con una proposta d'esecuzione in diverse modalità: in postura eretta oppure seduta, o in modalità alternativa con vari accessori. (si veda esempi di esercizi sottoindicati).



**Esercizio 1 ADDUZIONE FRONTALE Modalità ERCOLINA**

- 1 - Posizione di partenza:  
ritti, fronte all'ercolina, arto superiore avanti-alto in atteggiamento lungo, impugnando la maniglia posta nella zona superiore;
- 2 - Esecuzione  
tirare la maniglia verso il basso mantenendo inalterato l'atteggiamento dell'arto.

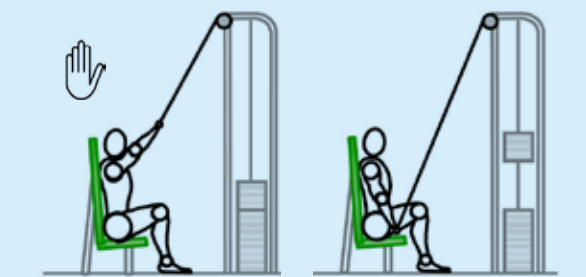
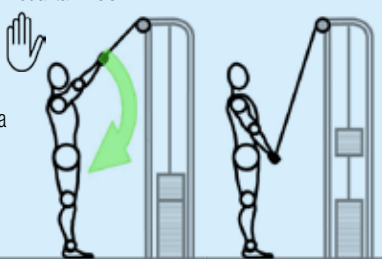

MODALITÀ CONSIGLIATA: con panchetta Ginny - accessorio codice 04840

**Esercizio 1 ADDUZIONE FRONTALE Modalità POLIERCOLINA**

- 1 - Posizione di partenza:  
ritti, fronte all'ercolina, arti superiori avanti-alto in atteggiamento lungo, impugnando le maniglie poste nella zona superiore;
- 2 - Esecuzione  
tirare le maniglie verso il basso mantenendo inalterato l'atteggiamento dell'arto.

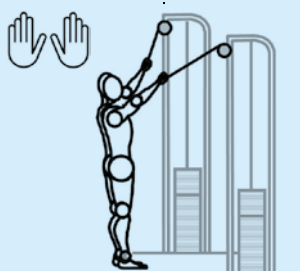

MODALITÀ CONSIGLIATA: con accessorio codice AC0302

Il programma riabilitativo sfrutta, attraverso intensi stimoli e forti motivazioni, le naturali risorse fisiologiche del corpo umano. La stazione di riabilitazione R.I.C. è stata realizzata per il recupero motorio dei soggetti mielolesi e del recupero delle loro funzionalità applicando un'originale metodica di riabilitazione motoria intensa continua e personalizzata.



## RIC0100.01 STRUTTURA DI BASE R.I.C.

Stazione di riabilitazione motoria per un'ampia gamma di esercizi attivi in varie posture, anche con l'ausilio di pesi e contrappesi, per stimolare il reclutamento ed il potenziamento muscolare, l'equilibrio, la coordinazione, la propriocezione. In particolare gli esercizi possono essere eseguiti in decubito supino, prono, decubito laterale, posizione seduta, quadrupedia, postura statica eretta. I distretti da trattare possono, inoltre, essere posizionati in sospensione assiale per facilitarne il movimento ed il raggiungimento del massimo ROM articolare. Ogni esercizio può essere eseguito, infine, con angoli di escursione diversi e personalizzati. La struttura è versatile in quanto la gamma di esercizi consentiti richiederebbero normalmente l'utilizzo di diverse attrezzature con conseguente spostamento del paziente. Il lavoro del terapista viene in generale agevolato. Dimensione cm 298 x 121 x 225 h

### Configurazione standard in dotazione

Braccio regolabile	pz. 2	Kit catena da 110 cm	pz. 4
Traversa Mobile (x lati)	pz. 2	Barra con gancio RIC	pz. 1
Puleggia Girevole	pz. 6	Set parti in cuoio	pz. 1
Attacco lato Piedi Bobath	pz. 2	Maniglia puliterapia	pz. 2
Attacco lato Testa Bobath	pz. 2	Cuscino codice 09600	pz. 2
Longherone superiore	pz. 1	Cuscino codice 09620	pz. 1
Telaio struttura	pz. 2	Cuscino codice 11250	pz. 1
Traversa mobile superiore	pz. 1	Perni sgancio rapido (aggiuntivi)	pz. 2
Gruppo celle carico	pz. 1	Perni per catene (aggiuntivi)	pz. 2
Pedana articolata (al paio)	pz. 12	Gancio ad S	pz. 8
Maniglia RIC a gancio rapido	pz. 2	Moschettoni	pz. 10
Kit catena da 30 cm	pz. 2	Fascie di trasferimento "Alboland"	pz. 2

Idonea per l'applicazione della

**Metodica RIC**  
Riabilitazione Intensa Continua

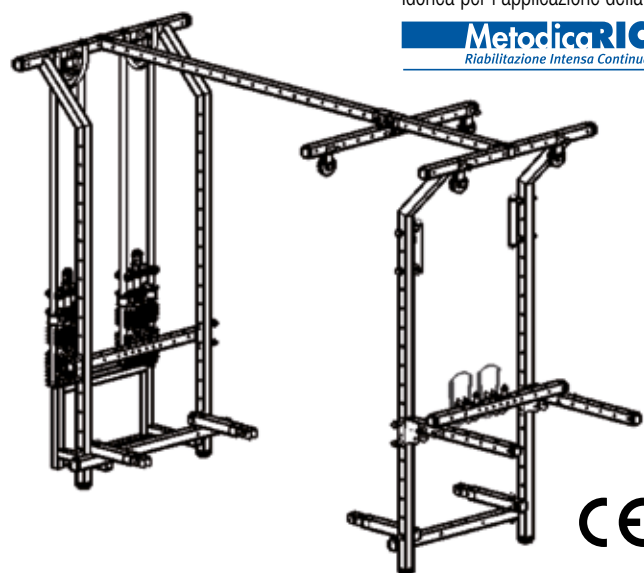

### PER ORDINARE:

la struttura di base deve essere ordinata con uno speciale lettino tipo Bobath e può essere ampliata con un'unità di statica appunto per gli esercizi in posizione eretta (codice AC 0100.01). La stazione è dotata di una serie di elementi di base e può essere ampliata con degli accessori.



## Pos. 3 - 4 - 5 Tipo di segmenti

### 432 BOBATH S RIC 120

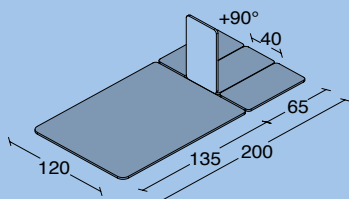

### 472 BOBATH S RIC TREND 120

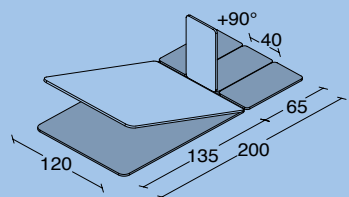

## Pos. 6 Regolazione in altezza

Per modello LB432

### D Elettrica, a pulsantiera con magnete

Per modello LB472

### F Elettrica, due motori con pulsantiera

## Pos. 7 Opzioni

- 1 Senza opzioni
- 2 Con ruote di trasferimento
- 3 Spondine di sicurezza
- 4 Ruote e spondine

## Pos. 8 Lavorazione similpelle

### W Bordi arrotondati

## Pos. 9 Colore rivestimento sezioni

Sono disponibili 24 colori.

Esempio di configurazione per un lettino della serie VISIT.



L	B								
1	2	3	4	5	6	7	8	9	



Modello rappresentato LB 432 D2 W3

Idonea per l'applicazione della



## CARATTERISTICHE TECNICHE

Numero di sezioni	4
Carico di lavoro max in sicurezza (kg)	250
Regolazione in altezza	elettrica
Altezza lettino minima/massima (cm)	47-97
Alimentazione a rete	220V 50-60Hz / 24V 70VA
Spinta attuatore (N)	10000
Protezione IP	54
Regolazione della testata	con molla a gas
Inclinazione testata	90°
Diametro ruote (mm)	65
Sistema di freno	centralizzato
Classe di sicurezza rivestimento	1 IM
Spessore imbottitura (mm)	30
Densità (kg/m³)	30
Peso (kg)	98 / 108



### ACCESSORI:

#### PER PARTE ELETTRICA:

- AC0037 PEDALIERA AGGIUNTIVA 1
- AC0039 PULSANTIERA AGGIUNTIVA 1
- AC0083 COMANDO AGGIUNTIVO 1
- AC0575 SUPPORTO PER COMANDO
- AC0578 DISPOSITIVO DI SICUREZZA

#### PER PROTEZIONE ED IGIENE:

- AC0035 SET LENZUOLINO MAXI

codice colore rivestimento





## AC0100.01 UNITÀ DI STATICA R.I.C.

Unità di statica per il raggiungimento della postura eretta da parte del paziente con assistenza del terapeuta. L'unità è stata concepita per essere utilizzata insieme alla struttura base – codice RICO100.01 ampliando, quindi, la gamma degli esercizi possibili anche in tale postura.

È dotata di una di serie supporti al paziente per il mantenimento della postura eretta, con elementi di sostegno per le braccia, e di contenimento del bacino e del tronco, utilizzabili in funzione del caso specifico. Inoltre è disponibile un ulteriore sostegno superiore per le braccia da ordinare come accessorio codice AC0119.

La pedana di appoggio è caratterizzata da uno speciale sistema di contenimento piedi che consente lo spostamento in avanti e laterale di ciascun piede, in maniera indipendente, ed in funzione dell'esercizio da svolgere. Tale dispositivo può anche essere escluso mediante regolazione in rotazione laterale, per consentire al paziente in postura eretta un più ampio spettro di movimenti dell'arto inferiore in antero-posteriore e abduzione. La pedana è dotata di piccola ruota per agevolare il trasferimento dell'unità.

Dimensioni cm 120 x 121 x 225h

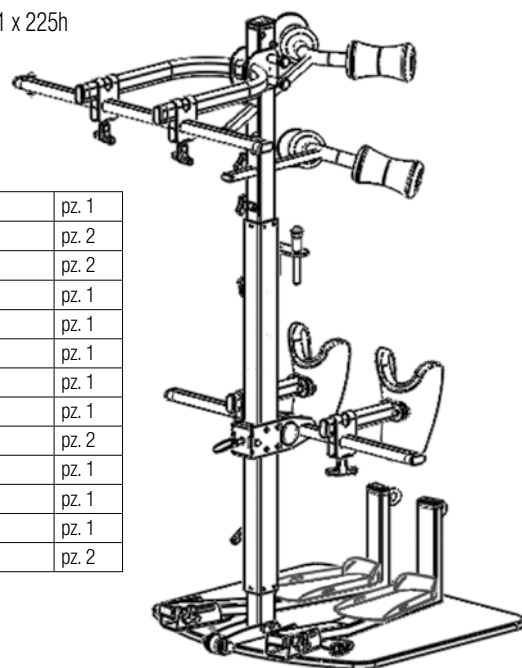

### Configurazione standard

Base inferiore	pz. 1
Sistema piedi orizzontali	pz. 2
Sistema bracci regolabili	pz. 2
Traversa mobile per lati	pz. 1
Colonna centrale	pz. 1
Gruppo spintori	pz. 1
Gruppo sostegno braccia	pz. 1
Gruppo ginocchiere	pz. 1
Ganci per imbragatura	pz. 2
Rotella per spostamento	pz. 1
Fascia contenimento busto	pz. 1
Imbragatura per bacino	pz. 1
Braccio regolabile	pz. 2

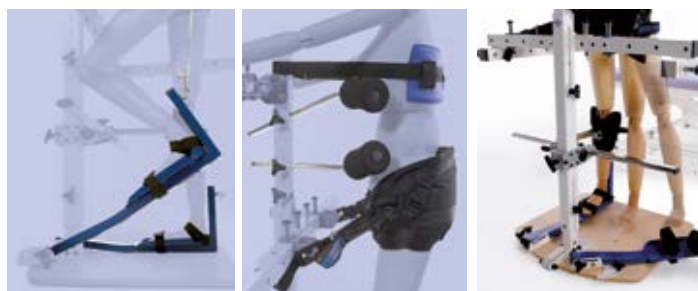

### ACCESSORI SPECIFICI PER UNITÀ DI STATICA



#### AC0119 SUPPORTO PER IMPUGNATURA MANI

Applicabile all'unità di statica codice AC0100.01 per offrire ulteriore supporto agli arti superiori quando ritenuto opportuno. L'accessorio che ruota in avvicinamento/allontanamento dal paziente è indicato solo per soggetti tetraplegici.

Ideale per l'applicazione della

**MetodicaRIC**  
Riabilitazione Intensa Continua

## ACCESSORI COMUNI PER STAZIONE DI RIABILITAZIONE MOTORIA R.I.C.

La stazione di riabilitazione motoria R.I.C. può essere integrata agevolmente da accessori che ampliano la gamma dei possibili esercizi o semplificano il lavoro del terapeuta.



### AC0101 BRACCIO REGOLABILE

È un elemento di base al quale vengono applicati altri accessori per permettere l'esecuzione di vari esercizi. Si ricorda che nr. 2 pezzi sono già inclusi nella dotazione di serie della struttura base – codice RIC0100.01, e nr. 2 pezzi sono previsti nell'unità di statica – codice AC0100.01.



### AC0102 TRAVERSA MOBILE PER LATI

È un elemento di base al quale vengono applicati altri accessori per permettere l'esecuzione di vari esercizi. Si ricorda che nr. 2 pezzi sono già inclusi nella dotazione di serie della struttura base – codice RIC0100.01, e nr. 1 pezzo è compreso nell'unità di statica – codice AC0100.01.



### AC0103 PULEGGIA GIREVOLE

È una puleggia che consente tramite cavo il collegamento tra il distretto corporeo da trattare ed il relativo peso o contrappeso. In particolare in base al suo posizionamento permette di costruire esercizi con angoli di lavoro personalizzati. Offre, quindi, la massima flessibilità di applicazione. Si ricorda che nr. 6 pezzi sono già inclusi nella dotazione di serie della struttura base – codice RIC0100.01.



### AC0329 MANIGLIA RIC SGANCIO RAPIDO

Applicabile agevolmente agli elementi di base della struttura consente un presa sicura durante l'esecuzione degli esercizi. Si ricorda che nr. 2 pezzi sono già inclusi nella dotazione di serie della struttura base – codice RIC0100.01. Ordinabile pezzo singolo.



### AC0110 PEDANA ARTICOLATA

Pedana articolata per supporto/contenimento/postura piedi durante esercizi con la stazione di riabilitazione R.I.C. Si ricorda che nr. 2 pezzi sono già inclusi nella dotazione di serie della struttura base – codice RIC0100.01. Vendita a coppia.

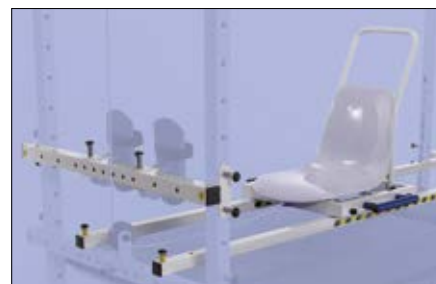

### AC0106 SISTEMA CARRELLO

Il sistema carrello si compone di un telaio con seduta, due binari per scorrimento ed una traversa mobile per lati (rif. codice AC0102). Questo dispositivo consente tutti quegli esercizi da effettuare in posizione seduta su piano scorrevole. Si consiglia l'utilizzo di questo sistema insieme alle pedane articolate, accessorio codice AC0110.



### AC0107 SISTEMA PIEDI VERTICALE

Si tratta di un elemento per l'esecuzione di esercizi con gli arti inferiori in sospensione, con paziente in posizione di clinostatismo o in posizione seduta o semiseduta. Si applica alla struttura base tramite la traversa mobile superiore. Vendita a coppia.

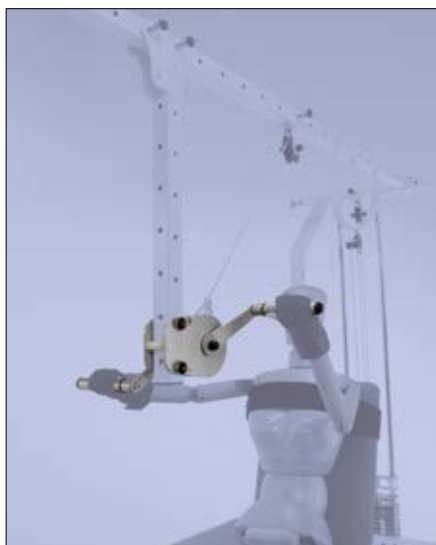

### AC0112 SISTEMA CYCLETTE PER ARTI SUPERIORI

Consente specifici esercizi per gli arti superiori dalla posizione di clinostatismo o dalla posizione seduta. Per l'utilizzo dell'accessorio è necessaria l'applicazione ad un elemento base c.d. "braccio regolabile" disponibile (rif. codice AC0101), ovvero non impegnato per altre configurazioni.



### AC0113 SISTEMA CYCLETTE PER ARTI INFERIORI

Consente specifici esercizi per gli arti inferiori dalla posizione di clinostatismo o dalla posizione seduta. L'accessorio è utilizzabile solo se applicato ad altro accessorio – codice AC0112. Sistema cyclette per arti superiori. Si compone di due pedane ed un braccio allungato di supporto.



## AC0114 SUPPORTO AVAMBRACCIO

Si compone di sistema di aggancio alla struttura con relativo supporto avambraccio per favorire una selezione del lavoro. Vendita a coppia.

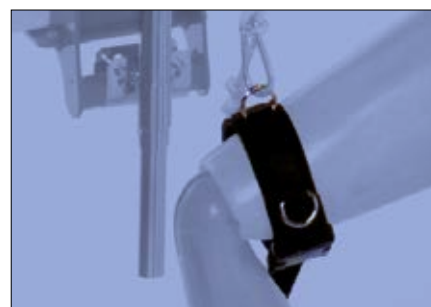

## AC0117 SET DI IMBRACATURE

La serie standard si compone dei seguenti elementi: nr. 1pz reggi ginocchia, nr. 1pz pelota incrociata, nr. 1pz pelota liscia, nr. 1 paio polsiere pelle, nr. 1 paio cavigliera pelle, nr. 1 paio bloccamano, nr. 1 coppia cinturini. Si ricorda che una serie è già inclusa nella dotazione di serie della struttura base – codice RIC0100.01.



## AC0120 FASCIA DI CONTENIMENTO TRONCO

Per contenimento del tronco del Paziente quando usa l'unità di statica in postura eretta o si trova in posizione seduta. Si ricorda che nr. 1 pezzo è già incluso nell'unità di statica – codice AC0100.01.



## 01426 SET POSTURAL

Serie di 5 pezzi di cuscini posturali.



## AC0121 PERNO SGANCIO RAPIDO

Utilizzabile per fissaggio elementi base e/o accessori alla struttura – codice RIC0100.01 oppure all'unità di statica – codice AC0100.01. Lunghezza perno 98 mm. Si ricorda che nr. 20 pezzi sono già inclusi nella dotazione di serie della struttura base – codice RIC0100.01, e nr. 14 pezzi sono previsti nell'unità di statica – codice AC0100.01.



## AC0122 PERNO SGANCIO PER CATENE

Caratteristiche simili all'accessorio codice AC0121 e dedicato all'aggancio delle catene. Si ricorda che nr. 2 pezzi sono già inclusi nella dotazione di serie della struttura base – codice RIC0100.01



## 07930 MANIGLIA 1

Maniglia in materiale plastico, con anello aperto in metallo cromato per un aggancio rapido. Utilizzabile durante esercizi di sospensione o di rinforzo. Si ricorda che nr. 2 pezzi sono già inclusi nella dotazione di serie della struttura base – codice RIC0100.01. Ordinabile a pezzo singolo.

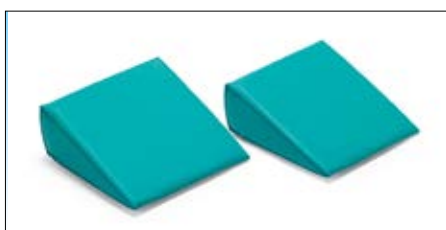

## 09600.W ? CUNEO 1

Si ricorda che nr. 2 pezzi sono già inclusi nella dotazione di serie della struttura base – codice RIC0100.01. cm 25 x 25 x 10 h



## 09620.W ? CUNEO 3

Si ricorda che nr. 1 pezzo è già incluso nella dotazione di serie della struttura base – codice RIC0100.01. cm 60 x 45 x 15 h



## 11250.W ? LEG PILLOW

Cuscino sagomato. Si ricorda che nr. 1 pezzo è già incluso nella dotazione di serie della struttura base – codice RIC0100.01. cm 77 x 50 x 20/15 h

**DESTINATARI:** La riabilitazione intensa e continuativa (R.I.C.) è una metodica rieducativa motoria rivolta a Soggetti con patologie neurologiche ed in particolare verso soggetti neurolesi o motulesi, verso esiti di Paralisi Cerebrali Infantili (P.C.I.) e di Emorragia cerebrale.



**IMPORTANTE PER TUTTI GLI INTERESSATI:**

**Numerosi Soggetti, residenti in diverse regioni italiane, hanno usufruito e stanno usufruendo della metodica R.I.C. con onere a carico diretto della propria Azienda Sanitaria locale senza o con azione legale.**

“...Si può affermare che le prestazioni inerenti la metodica riabilitativa R.I.C. rientrano completamente in quelle riportate dai L.E.A. (1) nazionali e della Regione Toscana ... e che pertanto tali prestazioni possono considerarsi appropriate. ...”  
 “Confermo inoltre che nei L.E.A. vengono riportate esclusivamente le prestazioni sanitarie in modo singolo e senza la determinazione dei tempi di applicazione. Pertanto nelle tabelle dei L.E.A. non potranno mai essere ritrovate metodi o metodiche che sono l'insieme delle prestazioni che compongono un protocollo terapeutico con particolari e specifici tempi e modalità di esecuzione variabili a seconda della patologia da trattare e pertanto di esclusiva competenza della professionalità ed esperienza di ogni singolo medico.” Estratto da: Considerazioni medico-legali - Sentenza del Tribunale di Firenze N. 254 - del 16.02.05.



Video di pazienti soggetti a trattamento riabilitativo R.I.C. con classificazione A.S.I.A. da certificazione ufficiale.



Nota (1) - I livelli essenziali di assistenza (L.E.A.) sono le prestazioni ed i servizi che il Servizio sanitario nazionale (S.S.N.) è tenuto a fornire ai cittadini gratuitamente o dietro pagamento di una quota di partecipazione (ticket), con le risorse pubbliche attraverso la fiscalità generale.

**? SCELTA COLORE TAPPEZZERIA** - È importante indicare sempre il codice di tappezzeria insieme all'articolo prescelto quando è prevista questa opzione.

- A
- N
- 8
- 7
- K
- S
- B
- 4
- T
- 1
- 6
- E
- Z
- G
- F
- H
- 9
- Q
- R
- 2
- 3
- L
- M
- P

**Esercizi della R.I.C.:** nascono dall'osservazione globale e sequenziale delle principali funzioni eseguite da un soggetto sano nel passaggio dalla posizione distesa, seduta, in piedi (deambulare) e ritorno dello stesso nella posizione di partenza. Ogni movimento viene suddiviso analiticamente in più esercizi; gli esercizi sono stati raggruppati per distretti muscolari e divisi in giornate di lavoro.

Sono stati studiati e elaborati circa 150 esercizi. Ogni esercizio può avere più varianti ed essere eseguito da varie posture (decubito supino o prono, stazione seduta o eretta etc.) e può essere effettuato per il recupero – potenziamento muscolare, per la coordinazione, per l'equilibrio o per il raggiungimento di più obiettivi contemporaneamente.

## RISULTATI RAGGIUNTI:

I risultati ottenuti sono molto confortanti ed in sintesi si può affermare:

- In tutti i soggetti sono nettamente migliorate le scale internazionali di valutazione (A.S.I.A., F.I.M., W.I.S.C.I. Ashworth ...);
- Circa il 95% dei paraplegici ed il 65% dei tetraplegici hanno ripreso una iniziale deambulazione terapeutica con piccoli tutori sotto il ginocchio, tetrapodi o deambulatore e l'assistenza del terapista. Per molti dei pazienti la deambulazione ripresa può essere definita terapeutica ma, in taluni casi, all'occorrenza può divenire anche funzionale;
- Tutti i soggetti hanno riacquisito autonomia negli spostamenti e nella cura della persona aumentando le proprie capacità funzionali in base alla lesione;
- Alcuni soggetti hanno ripreso attività motorie e sensitive sotto lesionali ed altri hanno riscontrato miglioramenti a livello urologico, intestinale e sessuale;
- Nella maggior parte dei soggetti la presa di coscienza ed il potenziamento delle proprie possibilità motorie hanno dato sicurezza al paziente e migliore auto-stima tanto da permettergli di riprendere una attività lavorativa e sociale accettabile;
- Tutti i soggetti non hanno più presentato patologie ipocinetiche e le più frequenti complicazioni;
- Dal punto di vista psicologico, pazienti demotivati e con sindromi depressive, hanno tutti ripreso fiducia nelle proprie possibilità fisiche e psicologiche socializzando con altri pazienti ed apprezzando i risultati ottenuti; tutti tali soggetti, con gli stimoli prodotti dalla R.I.C., hanno ripreso una vita sociale e lavorativa al di fuori dell'ambiente familiare e delle strutture sanitarie con un netto miglioramento della qualità della vita.



**Esempio 1.** Con uso di cavigliere (dotazione di serie).



**Esempio 2.** Con uso di fascie di contenimento (dotazione di serie).



**Esempio 3.** Con uso maniglie RIC (dotazione di serie).



**Esempio 4.** Con uso sistema cyclette per arti superiori (AC0112).



**Esempio 5.** Con uso sistema cyclette per arti inferiori (AC0113).



**Esempio 6.** Con uso sistema piedi verticale (AC0107).



**Esempio 7.** Con uso sistema carrello (AC0106).



**Esempio 8.** Con uso barra con gancio RIC (dotazione di serie).

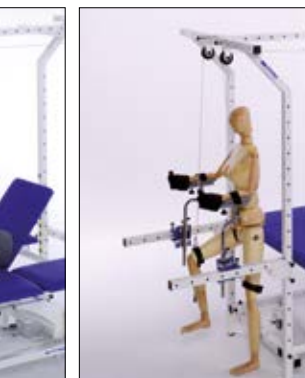

**Esempio 9.** Con uso supporti avambraccio (AC0114).